

Profil stradal A-A

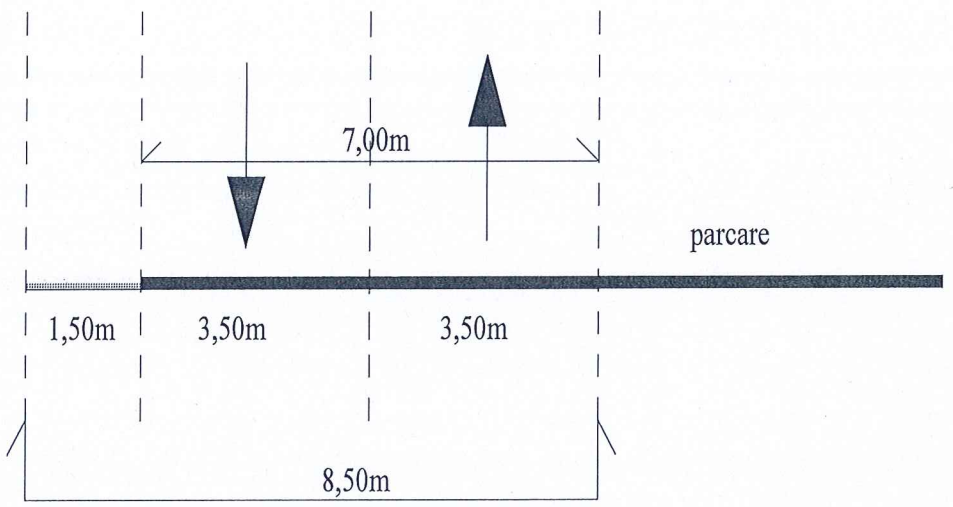

Profil stradal B-B

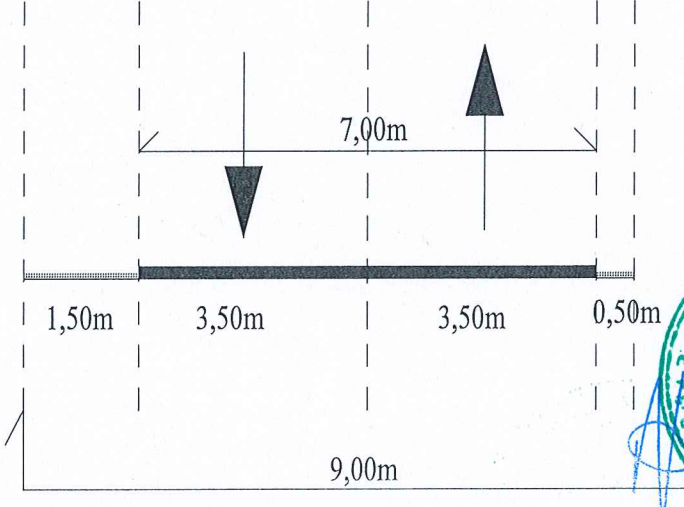

Profil stradal C-C

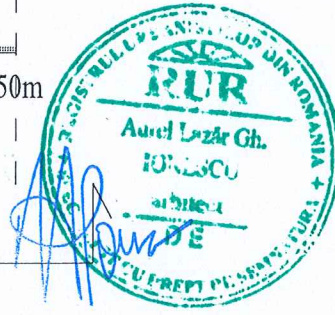

Observație privind mobilarea propusă prin PUZ:

Mobilarea terenului prezentată în cadrul PUZ are rol orientativ și de exemplificare a modului în care se poate valorifica edificabilul stabilit, fără a avea caracter obligatoriu.

Atât timp cât se respectă reglementările urbanistice aprobate – precum edificabilul stabilit prin PUZ, regimul de înălțime, procentul de ocupare a terenului (POT), coeficientul de utilizare a terenului (CUT), accesibilitatea, circulațiile și retragerile – beneficiarul are libertatea de a configura detaliile construcției în etapa de proiectare tehnică (DTAC).

Prin urmare, mobilarea efectivă se va detalia și autoriza în faza ulterioară, cu condiția respectării tuturor normelor legale, regulamentelor locale și avizelor impuse prin PUZ și legislația în vigoare.



S.C. ARHI STIL CONCEPT S.R.L. J 28 / 67 / 2011 C.U.I. 28013302 str. G-ral Aurel Aldea, nr. 25 e-mail: arhistilconcept@yahoo.com Mun. SLATINA, jud. OLT			Beneficiar:	Proiect nr.:
			U.A.T. MUNICIPIUL CARACAL Mun. Caracal, str. Piata Victoriei, nr. 10, jud. Olt	43/2025
Specificatie	Nume	Semnatura	Titlu proiect	Faza:
SEF PROIECT	ARH. IONESCU AUREL	<i>[Signature]</i>	ELABORARE P.U.Z. SI R.L.U. AFERENT PENTRU INVESTITIA "ADAPOST DE CAINI COMUNITARI IN MUNICIPIUL CARACAL"	P. U. Z.
PROIECTAT	ARH. TATIANA ANDREI	<i>[Signature]</i>	Mun. Caracal, jud. Olt, CF: 58852	
DESENAT	ARH. TATIANA ANDREI	<i>[Signature]</i>	Titlu planșa	Planșa nr.:
			MOBILARE PROPUSA SI CIRCULATII	4.1